

## HANDWERKSQUALITÄT FÜR STARKE MARKEN

### Schneidwerkzeugmechaniker(in)

#### Der Arbeitsplatz im Werkstattbetrieb:

Gebaut von Technikern für Techniker. Alles da, was Sie brauchen: Hochdruckvorreinigung, Top-Werkzeug- und Handhabungsausstattung, WEMA-Eitrich Rund- und Flachsleifmaschine (konventionell).

#### Die Arbeit:

Abwechslungsreich. Für anspruchsvolle Profinutzer. Neben dem Schliff von Spindeln und Untermessern übernehmen Sie zugehörige Mechanikreparaturen und die Montage von Neuaggregaten. Wir bieten Freiräume für Talent, Weiterbildung und eine gute Lohnentwicklung.

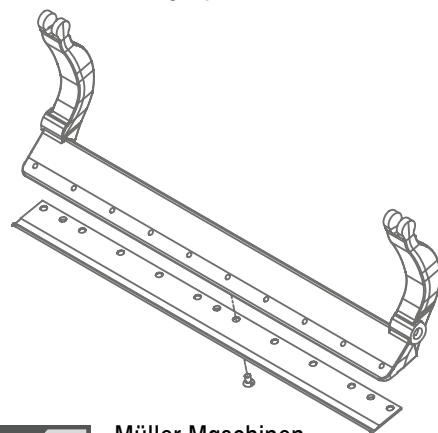
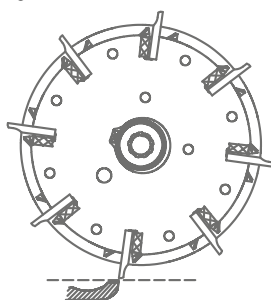
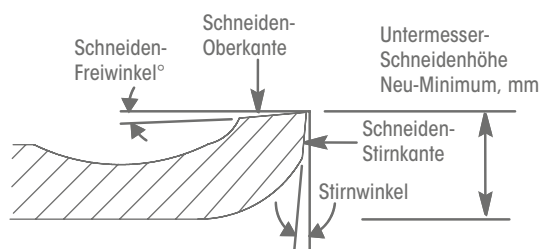

### Schwerpunkt Präzisions-Mähaggregate

#### Ihre Fähigkeiten:

Diszipliniert, leistungsbereit, leidenschaftlich, offen, selbstprüfend und zuverlässig. Und das erwarten auch Sie von der Mannschaft, vom Meister und der Firma insgesamt.

#### Müller Maschinen seit 1984:

40 Jahre Handwerkskultur, 40 Jahre sinnvoller Werterhalt für unsere Kunden. Stets weiterentwickelt, jedoch auch – was gut ist bleibt. Eingespielte Abläufe, der Tag funktioniert.

#### Vertrauliche Kontaktaufnahme:

Fragen beantwortet Ihnen unser externer Partner, Peter Trappe. Täglich bis 22 Uhr – oder senden Sie eine E-Mail an: [beruf@hrkommunikation.de](mailto:beruf@hrkommunikation.de).



**Tel. Nr. 0151-61221133**

Ihre Unterlagen können sie uns auch gedruckt schicken. Oder persönlich übergeben – bitte dafür kurz vorher anrufen unter 02241-94909-60.



**MÜLLER MASCHINEN**  
**TROISDORF-SIEGLAR**

[www.muellermaschinen.de](http://www.muellermaschinen.de)

Müller Maschinen  
Armin O. Müller e.K.  
Pastor-Böhm-Straße 2  
53844 Troisdorf-Sieglar